



| PRODUTO | MÓVEL STRATO 80

| DESCRIÇÃO |

Móvel de casa de banho composto por duas portas e duas gavetas.

| CARACTERÍSTICAS DO MATERIAL |

Móvel produzido em Superpan de 16 mm.

O Superpan é um painel constituído por aglomerado de partículas de madeira aglutinadas com resinas UF, sendo as faces em MDF, conferindo ao painel uma melhor performance mecânica e excelente qualidade da superfície.

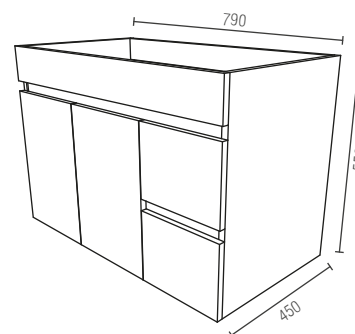

| ACABAMENTO |



| BRANCO BRILHO |



| ESTEPA CARV |



| WENGUE |

| MEDIDAS DO PRODUTO |

LARGURA . 790 MM

ALTURA . 550 MM

PROFUNDIDADE . 450 MM

| CERTIFICADO |

Material utilizado Superpan Classe E1 (analisado de acordo com a EN 120) definidos pela Norma Europeia EN 312:2003.

Possui selo de qualidade de AITIM: 2-4-05 e 2-5-04

| CODIGOS EAN |

 | CODIGO EAN | 5602560000015

 | CODIGO EAN | 5602566172204

 | CODIGO EAN | 5602560006123

| EMBALAGEM |

| INCLUI |

Móvel 790X550X450MM

Peças de Fixação

| MEDIDAS DA EMBALAGEM |

LARGURA . 810 MM

ALTURA . 590 MM

PROFUNDIDADE . 480 MM

| M<sup>3</sup> COM EMBALAGEM | 0,229

| PESO (KG) | 22,9 KG

